

Norma Imperativa
 © MOROP - FIMF

Edizione 1985
 Traduzione italiana a cura di A. Manino

1 Generalità

- 1.1 Il **"senso di marcia"** di un veicolo motore è definito facendo riferimento al suo aspetto esteriore; "marcia avanti" significa p. es. fumaiolo, cabina "A" o "1" davanti.
- 1.2 Il **"senso di circolazione"** su un binario è definito facendo riferimento al suo percorso; p. es. da A verso B (Fig. 1).

2 Esercizio a due rotaie

- 2.1 La polarità delle rotaie determina il senso di circolazione.
- 2.2 L'orientazione del veicolo motore sul binario non ha alcuna importanza.
- 2.3 La rotaia destra nel senso di circolazione è di polarità positiva (Fig. 1 e 2).

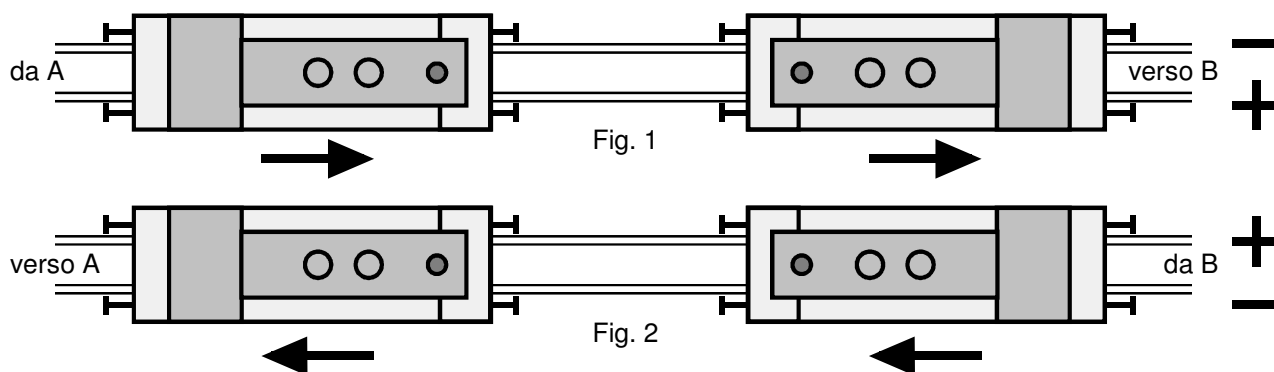

3 Esercizio sotto catenaria

- 3.1 La polarità della catenaria determina il senso di marcia.
- 3.2 La norma NEM 621 fissa l'orientazione del veicolo motore sul binario.
- 3.3 Il "Lato Comune" del veicolo motore, contrassegnato col simbolo *, si trova sulla rotaia sinistra nel senso di marcia, quando la catenaria è positiva (Fig. 3 e 6). L'altra rotaia è senza importanza in questo sistema di alimentazione.

