

Raccomandazione

Quote in mm

Edizione 2006

(sostituisce Edizione 1978)

© MOROP - FIMF

Traduzione italiana a cura di A. Manino



Tabella delle quote

Scartamento	Y	L _{max}	W	U	U'	X	X'
6,5	1,0	8,6	9,0 ± 0,1	10,4 ± 0,1	10,8 ± 0,1	10,6 - 0,1	11,0 - 0,1
9	1,0	12,1	12,5 + 0,3	13,9 ± 0,1	14,3 ± 0,1	14,2 - 0,1	14,6 - 0,1
12	1,5	15,5	16,0 + 0,3	18,2 ± 0,1	18,6 ± 0,1	18,6 - 0,2	19,0 - 0,2
16,5	2,0	20,7	21,2 + 0,4	23,9 ± 0,1	24,3 ± 0,1	24,3 - 0,2	24,7 - 0,2
22,5	2,5	27,8	28,6 + 0,5	33,2 ± 0,2	33,6 ± 0,2	33,7 - 0,2	34,1 - 0,2

Note:

L'alloggiamento conico non è da utilizzare per gli scartamenti 32 e più grandi.

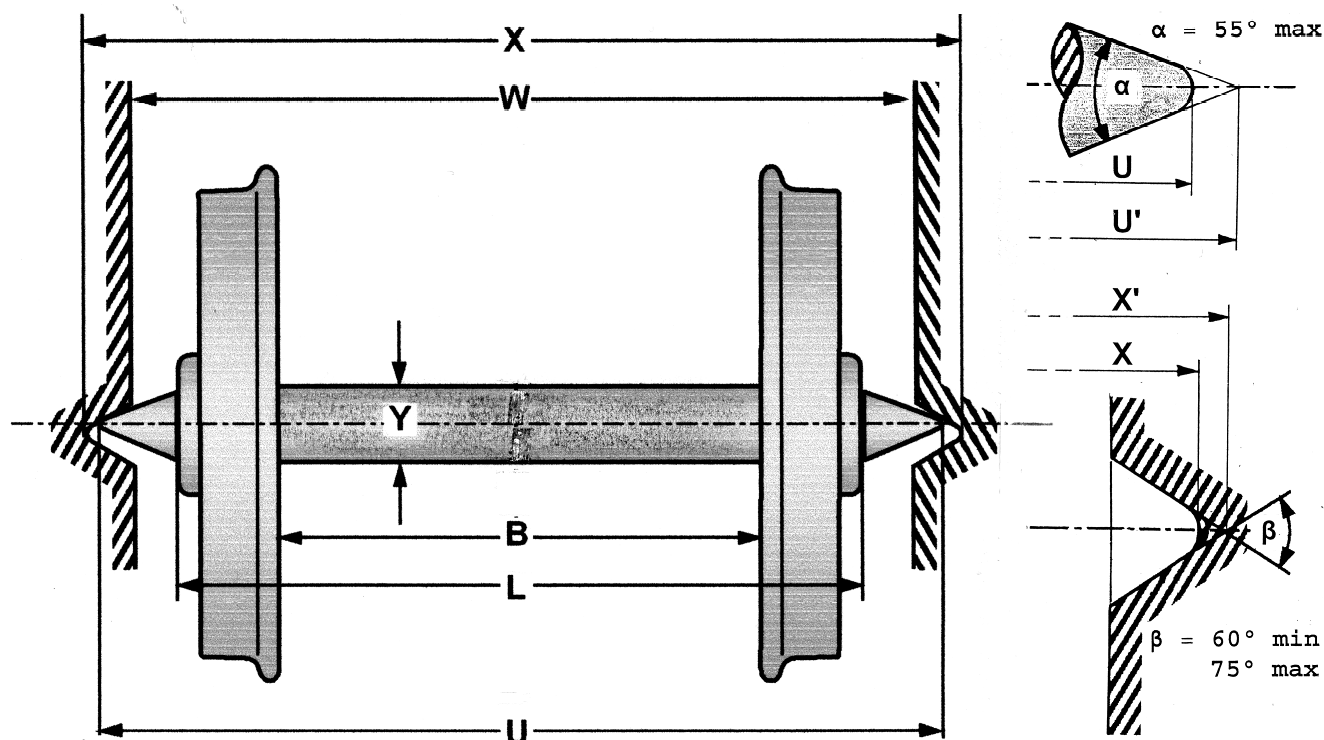
I valori per il diametro dell'asse sono indicativi.

Per la quota B_{min} vale la NEM 310.

Le differenze fra U e U' sono conseguenza del fatto che la punta degli assi è smussata, cosa necessaria per ragioni tecniche di funzionamento e produzione. Essi corrispondono a raggi di arrotondamento di circa 0,15 mm.

Le differenze fra X e X' corrispondono a raggi di arrotondamento di circa 0,25 mm nelle sedi di alloggiamento.