

Norma Imperativa

Quote in mm

Edizione 1994

(sostituisce Edizione 1979)

© MOROP - FIMF

Traduzione italiana a cura di A. Manino

- 1 L'aggancio standard conforme alla presente norma è un aggancio a staffa. L'aggancio standard è direttamente fissato al veicolo mediante il timone, brandeggiabile intorno ad un asse verticale, oppure è innestato grazie allo stelo della testa in una sede d'aggancio secondo la NEM 362. L'aggancio viene mantenuto in posizione mediana di solito con una molla.
- 2 Gli agganci standard si agganciano automaticamente, spingendo i due veicoli uno contro l'altro. Per lo sganciamento, la staffa possiede una leva rivolta verso il basso; la leva viene spinta verso l'alto da una rampa di sganciamento sollevabile, situata in mezzo al binario, e provoca il sollevamento del bordo anteriore della staffa.
- 3 Quote dell'aggancio standard:

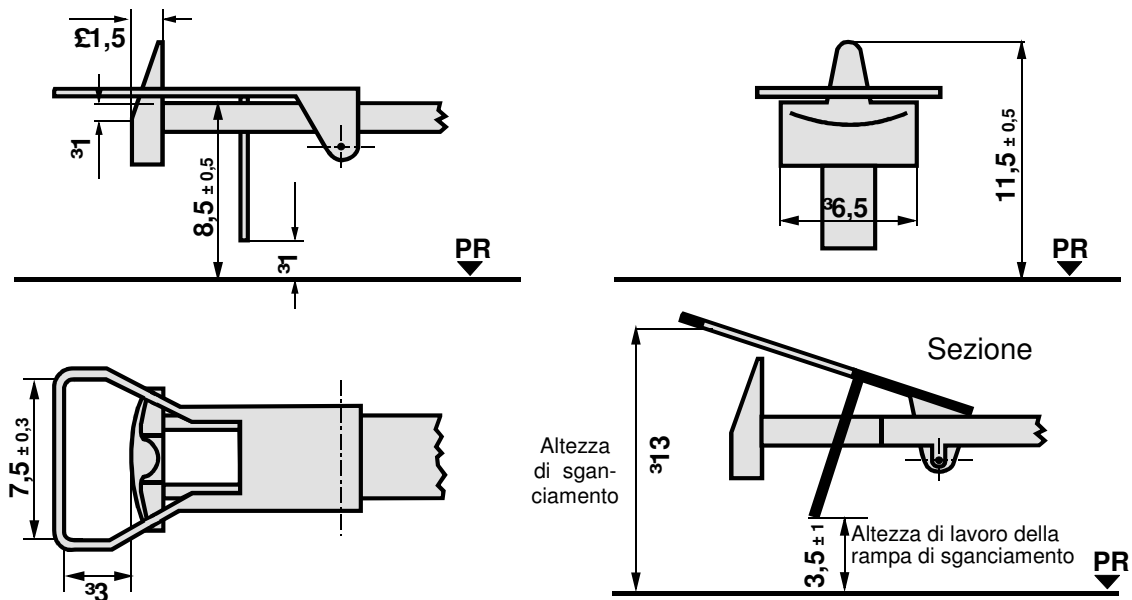

Il bordo anteriore della staffa può essere incurvato verso l'alto per facilitare l'agganciamento.

- 4 I mezzi di trazione possono essere equipaggiati con agganci standard in versione semplificata senza staffa, i quali però non sono agganciabili fra loro.
- 5 Gli agganci standard possono essere muniti di dispositivi aggiuntivi, che permettono un pre-sganciamento al passaggio in spinta sugli sganciatori menzionati al punto 2.
- 6 I veicoli con agganci che non sono agganciabili con quelli standard, devono poter essere dotati anche di agganci standard. Preferibilmente è da prevedere a questo riguardo una sede d'aggancio secondo la NEM 362.